

- Nye innervegger
- Eksist. innervegger
- Nye dører
- Eksist. dører

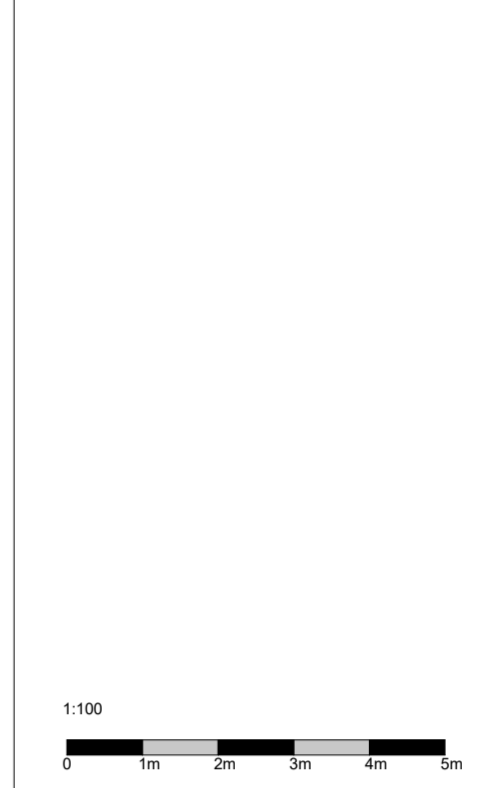

Q
P
N
Z
M
L
K
J
H

8500
7200
7200
7200
6300
5400
8100

5400 6300 7200 7200 7200 7200 7200

21 22 23 24 25 26 27 28

A02	REV. UNDERLAG MEDVIRKNING	GJ/SF	MG	08.12.23
A01	ARBEIDSTEGNING	GJ/SF	MG	03.11.23
REV	REVISJONEN GJELDER	SIGN	KONT GODKJ	DATO

ERSTATTER TEGN NR. :		X REF.:	
TEGNINGSLISTE:		FILNAVN: 112B421	
DISIPLIN	FAG	AVSN.	LØPENR.
ARK	112B421		
	TYPE	ETG.	REV. A02

Rokade C1, Ombygging B2
PLANTEGNING 4.ETG
OMBYGGING BYGN.AVSN.B2, 4.ETG.
DIALYSE

FASE / PROSJEKTBEKRIVELSE	RH SAKNR/ SPOR
ARBEIDSTEGNING	R85

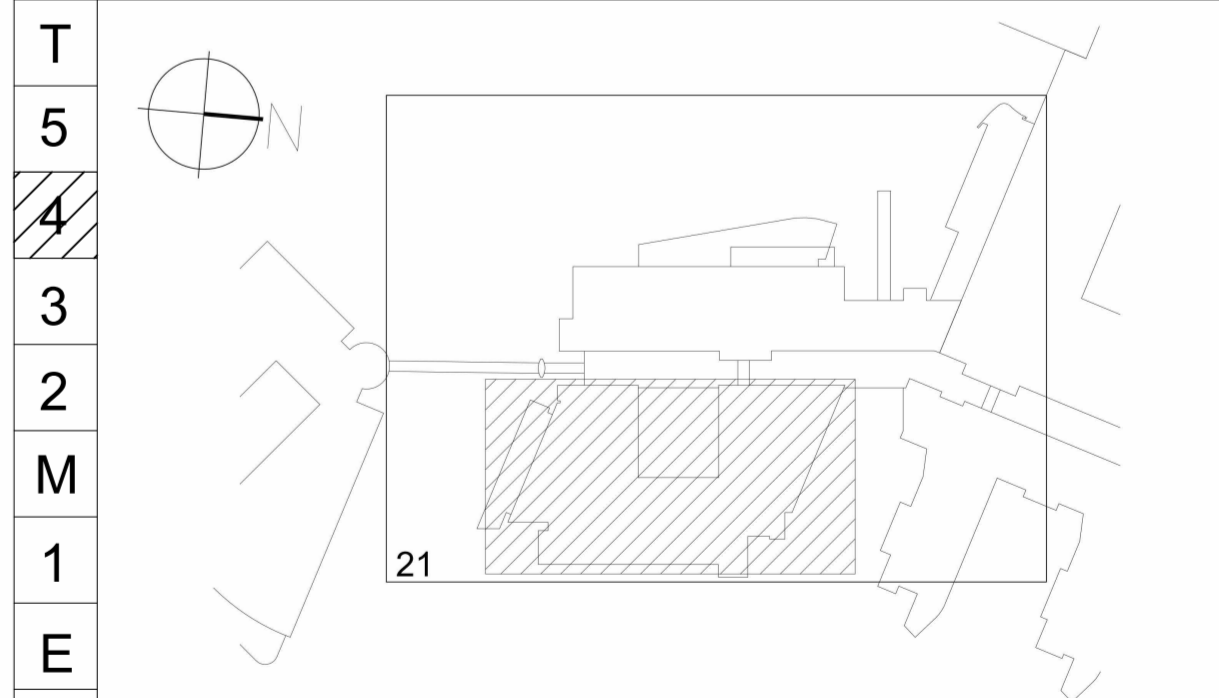

BYGGHERRE:
RIKSHOSPITALET
 G.NR. 42 / B.NR. 221
 SOGNSVANNSEIEN 20, 0372 OSLO

ARK	RATIO arkitekter AS - DRAMMENSEIEN 130 C1, 0277 OSLO
RIB	COWI AS - OTTO NIELSENS VEG 12, 7052 TRONDHEIM
REV	NORCONSULT AS - VESTFJORDS GT. 4 1338 SANDVIKA
RIE	COWI AS - KARVEVINGEN 2, 0579 OSLO

Ratio Drammensveien 130 C1
 N - 0277 OSLO +47 41 52 11 11

SAKSNR.	ARKIV NR.	TEGN. AV.	GR. LED.	DATO OPPR. :	DATO REV. :	PAPIRFORMAT
R85		MG		29.11.22	08.12.23	A1
						MALESTOKK:
						1 : 100

DISIPLIN	FAG	AVSN.	LØPENR.	REV.
ARK	112B421			A02
	TYPE	ETG.		