

NYE RIKSHOSPITALET

MEDVIRKNING FUNKSJONSPROSJEKT - Møte 1

Gruppe T VDS



Innholdsfortegnelse - ombygging A1

0. Oversikt

03001-T-A1-00-LI-001	Forside					
03001-T-A1-00-LI-002	Innhold					

1. Oversiktstegning 1:200 / 1:500

03001-T-A1-U1-20-003	Varegård Oversiktsplan		X			
03001-T-A1-U1-20-004	Varegård Utvidelse		X			
03001-T-A1-U1-20-005	Varegård Sporing Vogntog 22 m		X			
03001-T-A1-U1-20-006	Varegård Sporing Semitrailer & Tankbil		X			
03001-T-A1-U1-20-007	Varegård HMS/Renhold		X			
03001-T-A1-U1-20-008	Varegård Lastehus / Løfteplattform		X			
03001-T-A1-U1-20-009	Varegård Dagslys		X			
03001-T-A1-U1-20-010	Varegård Snøryding		X			
03001-T-A1-U1-20-011	Blank skisse		X			

2. Flytdiagram 1:200

03001-T-A1-U1-70-096	Funksjonsplan VDS		X			
03001-T-A1-U1-70-097	Funksjonsplan Handlingsrom		X			
03001-T-A1-U1-70-098	Funksjonsplan AGV Oversikt		X			
03001-T-A1-U1-70-099	Funksjonsplan Oversikt flyter		X			
03001-T-A1-U1-70-100	Flytplan mat		X			
03001-T-A1-U1-70-110	Flytplan avfall		X			
03001-T-A1-U1-70-120	Flytplan risiko- og smitteavfall		X			
03001-T-A1-U1-70-130	Flytplan steril		X			
03001-T-A1-U1-70-140	Flytplan forbruksvarer		X			
03001-T-A1-U1-70-150	Flytplan gass		X			
03001-T-A1-U1-70-160	Flytplan tøy		X			

VAREGÅRD Oversikt



VAREGÅRD Utvidelse

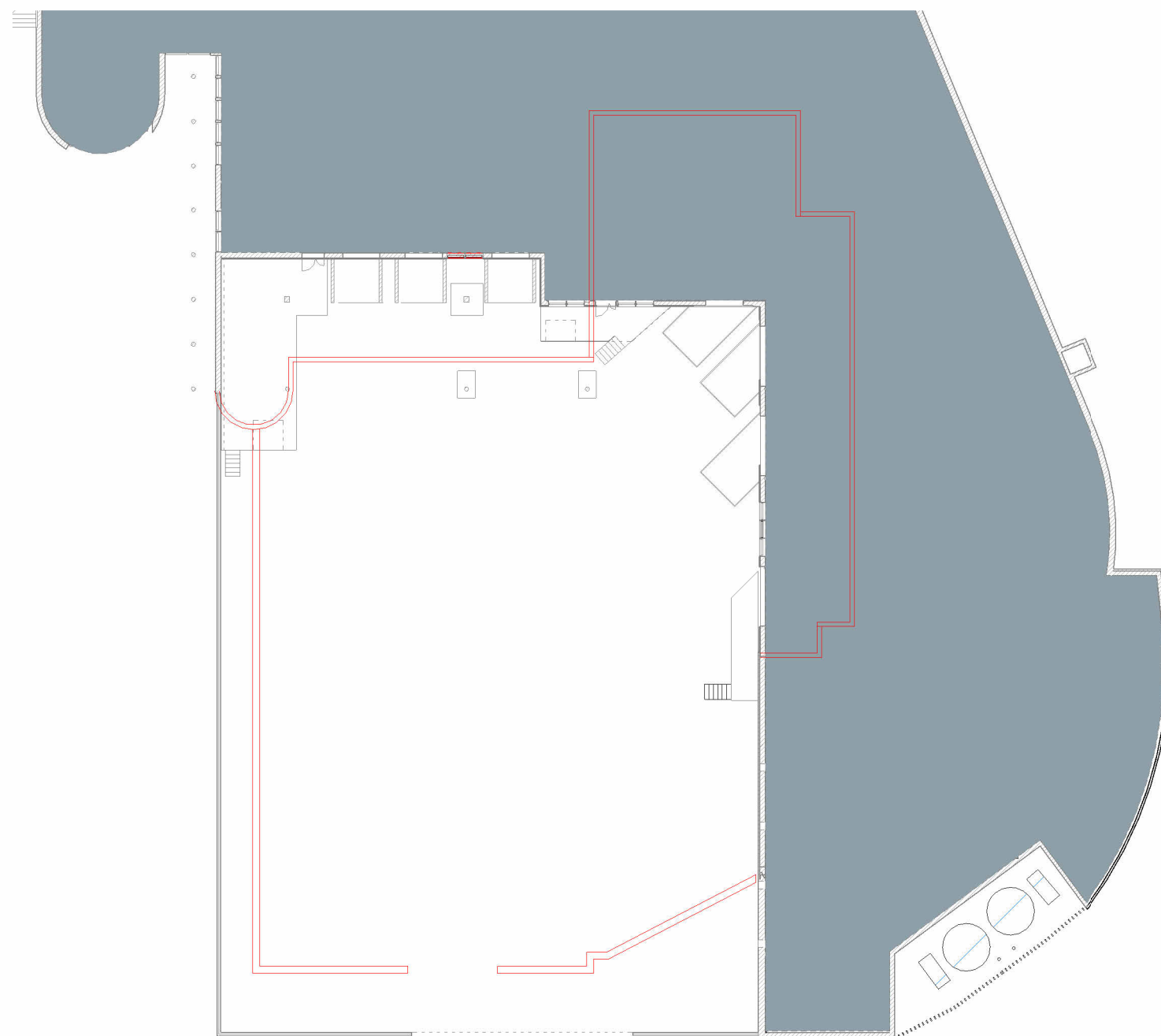

Varegård og varemottak utvides

Eksisterende varegård: 1685 m²

Ny varegård: 1830 m²

== Eksisterende varegård

VAREGÅRD Spring Vogntog

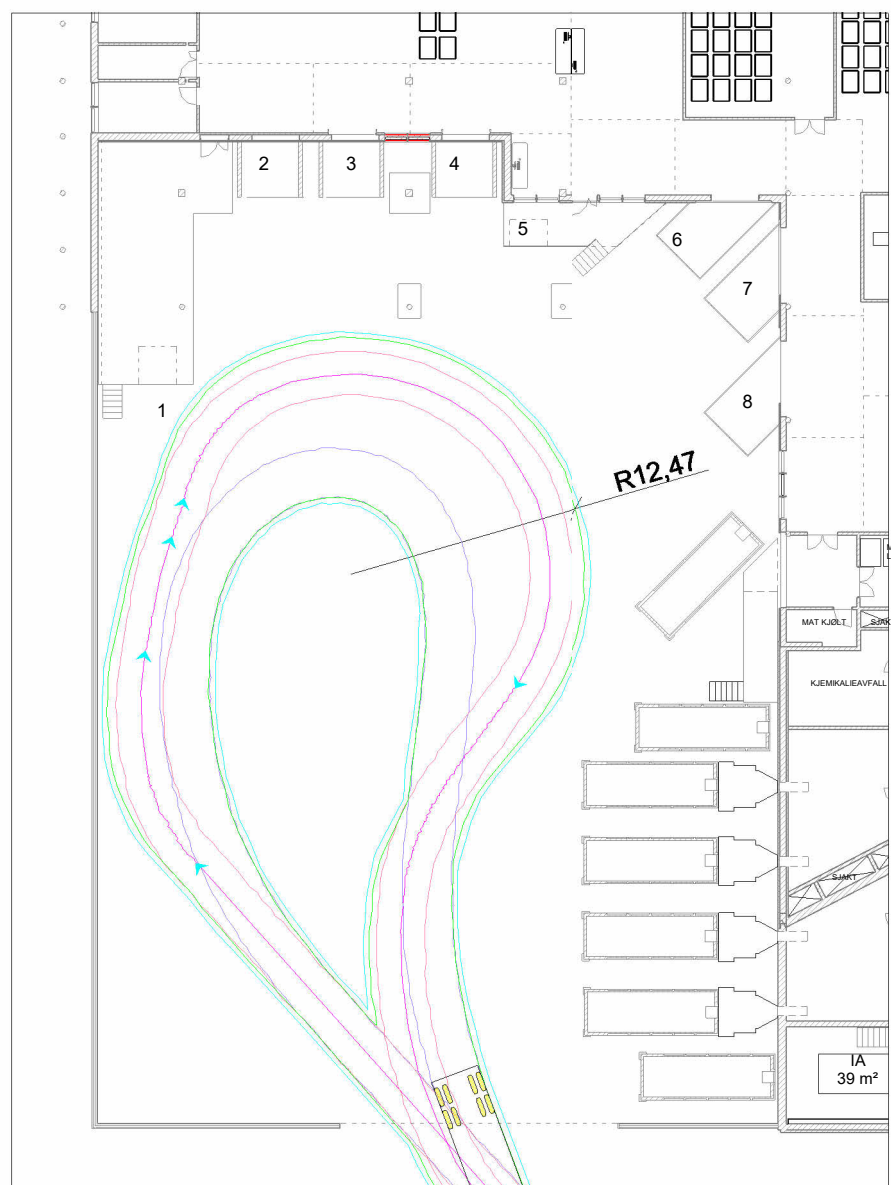

Vogntog 22 m Snusirkel

Kan snu i varegård forutsatt at ingen andre biler er i varegård samtidig.

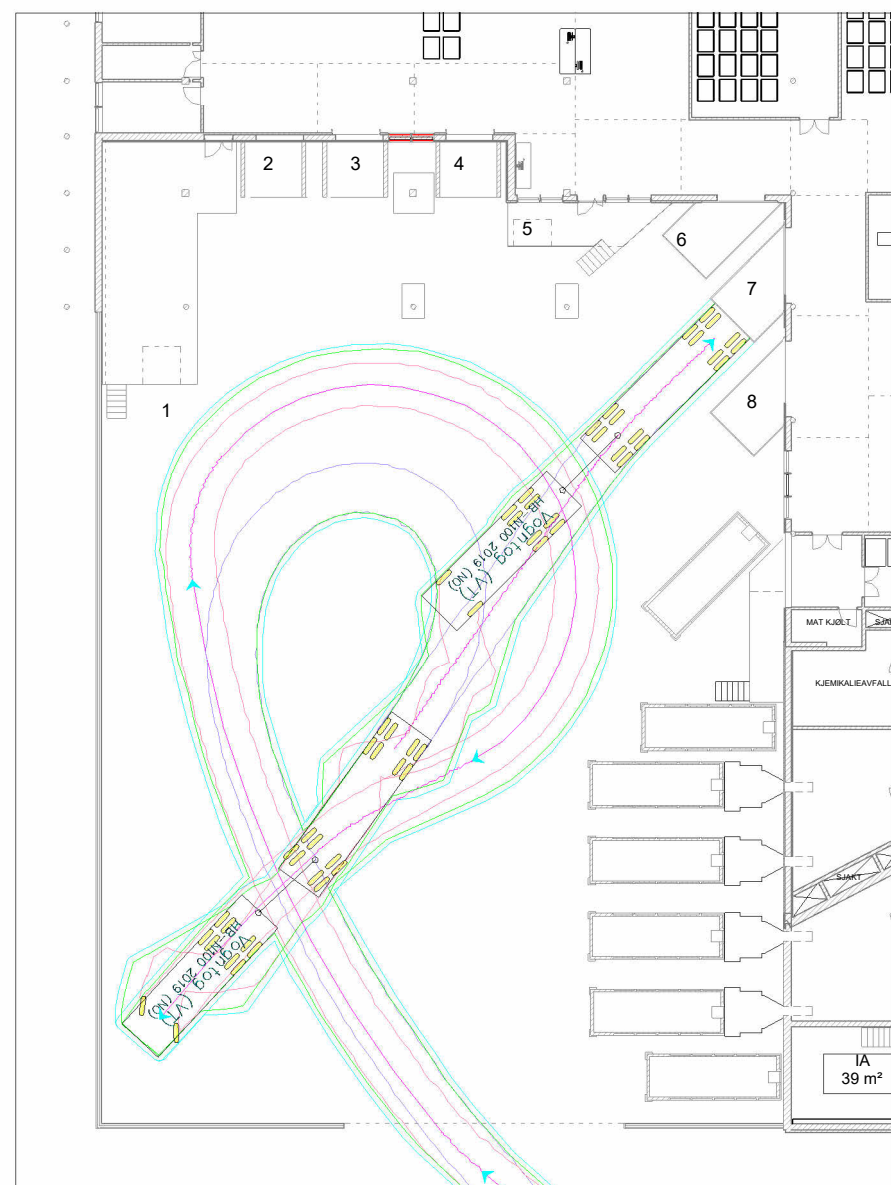

Vogntog 22 m til Port 7

Oversikt Kjøretøy

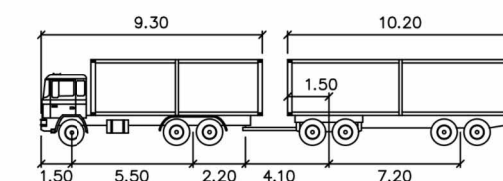

22 m Vogntog (VT)

	meters		
First Unit Width	: 2.60	Lock to Lock Time	: 6.0
Trailer Width	: 2.60	Steering Angle	: 31.3
First Unit Track	: 2.60	Articulating Angle	: 70.0
Trailer Track	: 2.60		

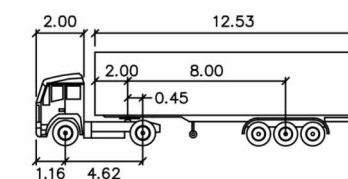

Tankbil 16m

	meters		
Tractor Width	: 2.44	Lock to Lock Time	: 6.0
Trailer Width	: 2.44	Steering Angle	: 22.4
Tractor Track	: 2.44	Articulating Angle	: 70.0
Trailer Track	: 2.44		

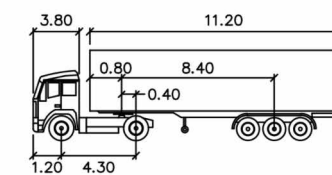

SEMITRAILER 15,5 m

	meters		
Tractor Width	: 2.50	Lock to Lock Time	: 6.0
Trailer Width	: 2.50	Steering Angle	: 22.4
Tractor Track	: 2.50	Articulating Angle	: 70.0
Trailer Track	: 2.50		

VAREGÅRD Spring Semitrailer / Tankbil

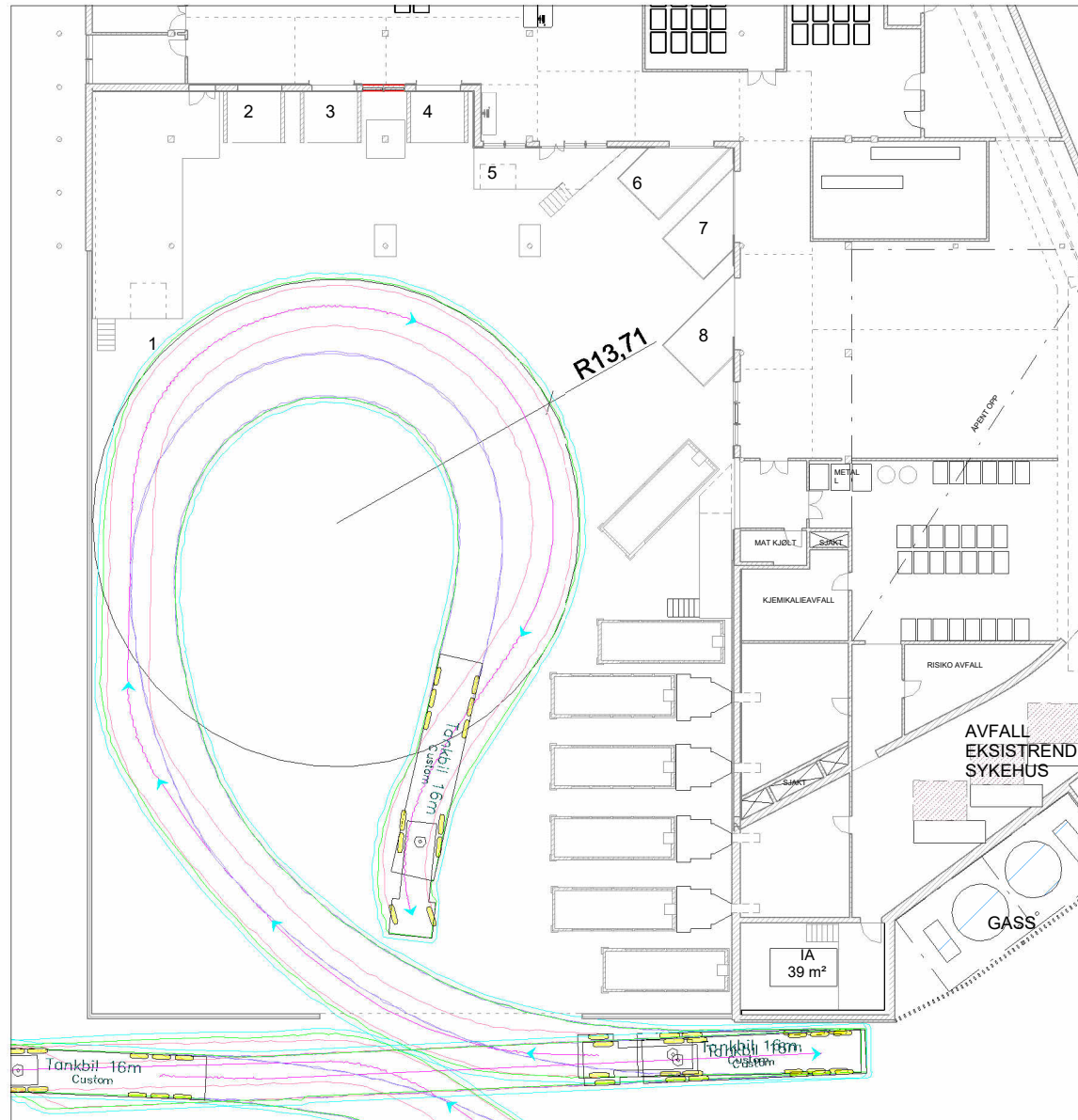

Tankbil 16 m

Tankebilen kjører opp på rampe til Domus Medica og rygger til oppstillingsplass ved tømning av tank. Deretter må den kjøre inn i varegård for at snu. Dette forutsetter at større kjøretøy ikke kan stå parkert i varegården samtidig.

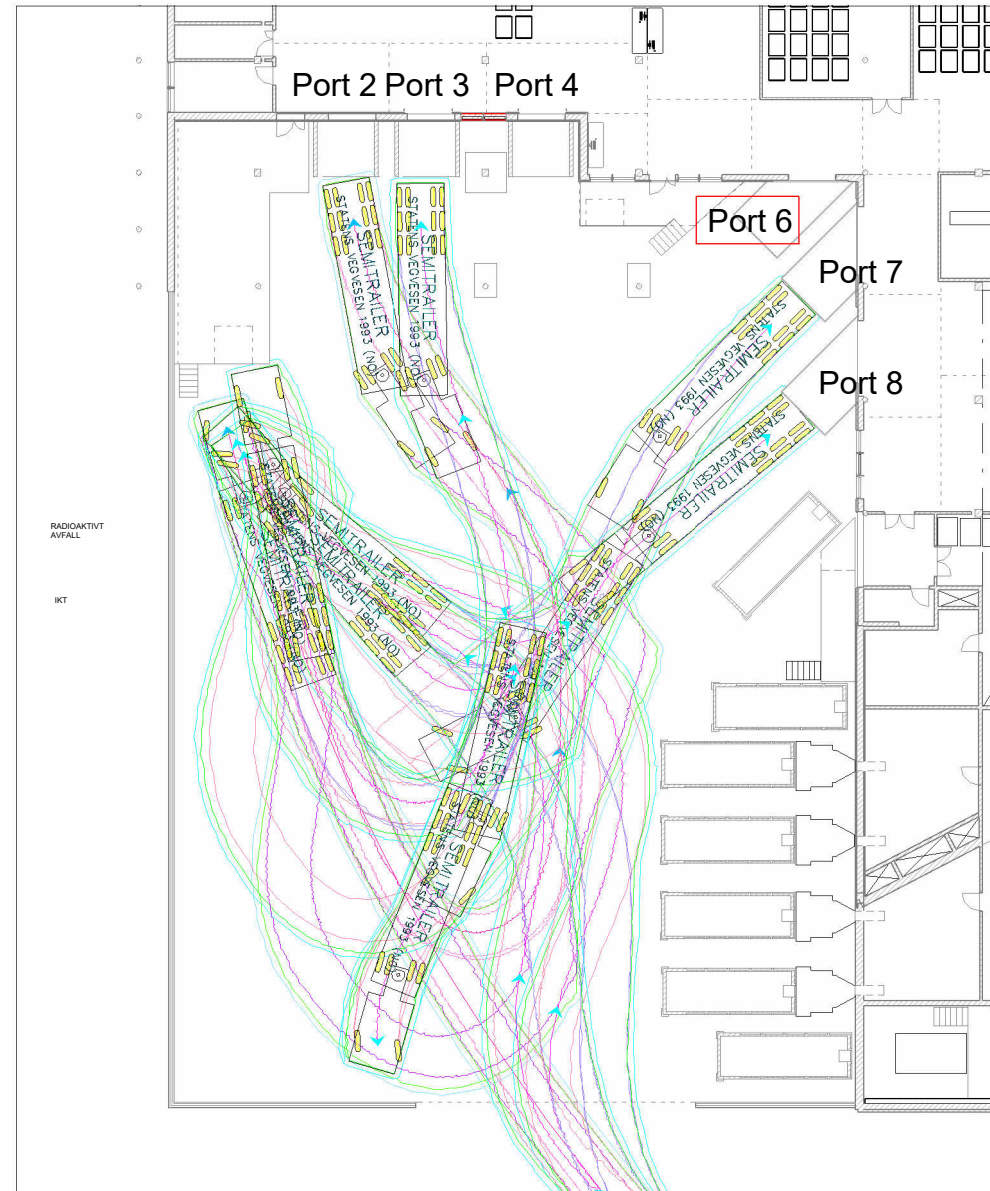

Semitrailer 15, 5 m

Forutsetninger for samtidighet av semitrailer i varegård;

- ST kan komme til 2 eller 3 om det er en ST på 7, men ikke om det er en ST på 8
- ST kan komme til 7 om det er ST på 2 og 3
- ST kan komme til 8 om det er ST på 2, 3 eller 7
- ST kan komme til port 3 om det er en ST på 2, men ikke motsatt

Oversikt Kjøretøy

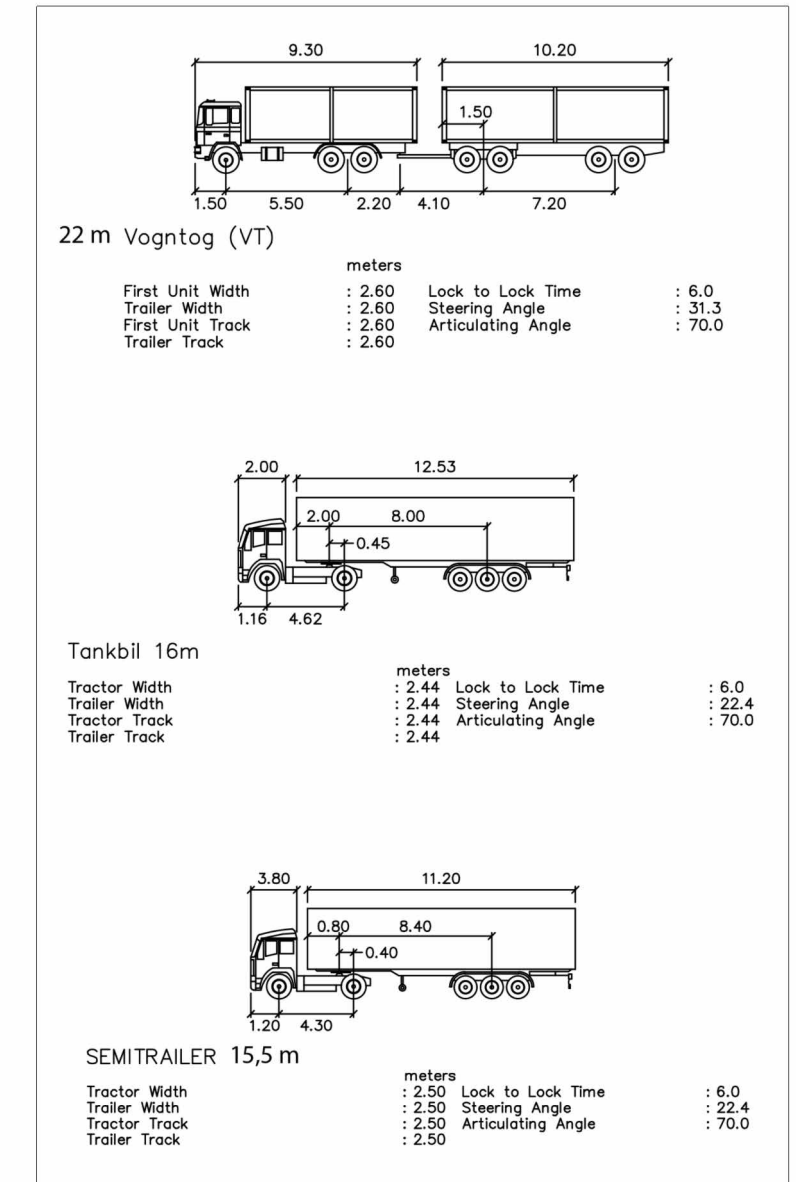

NB! Utførte springer viser at tilkomst til Port 6 ikke er løst. Det jobbes videre med å finne en løsning.

VAREGÅRD HMS / Renhold

Renhold

Spylepunkt 1

Spylepunkt 2

Endlig plassering og antall sluk avklares

Spylepunkt 3

Eksisterende spylepunkt som beholder plassering

Håndvask /
Nøddusj med øyedesj



VAREGÅRD Porthus



Porthus 2,3 og 4 stålunderstøttede/rampe. 90°
Tette flaps utvendig og isolert leddport med varmluftsgardin innvendig.



Porthus 6,7 og 8 stålunderstøttede/rampe. 45°
Tette flaps utvendig og isolert leddport med varmluftsgardin innvendig.

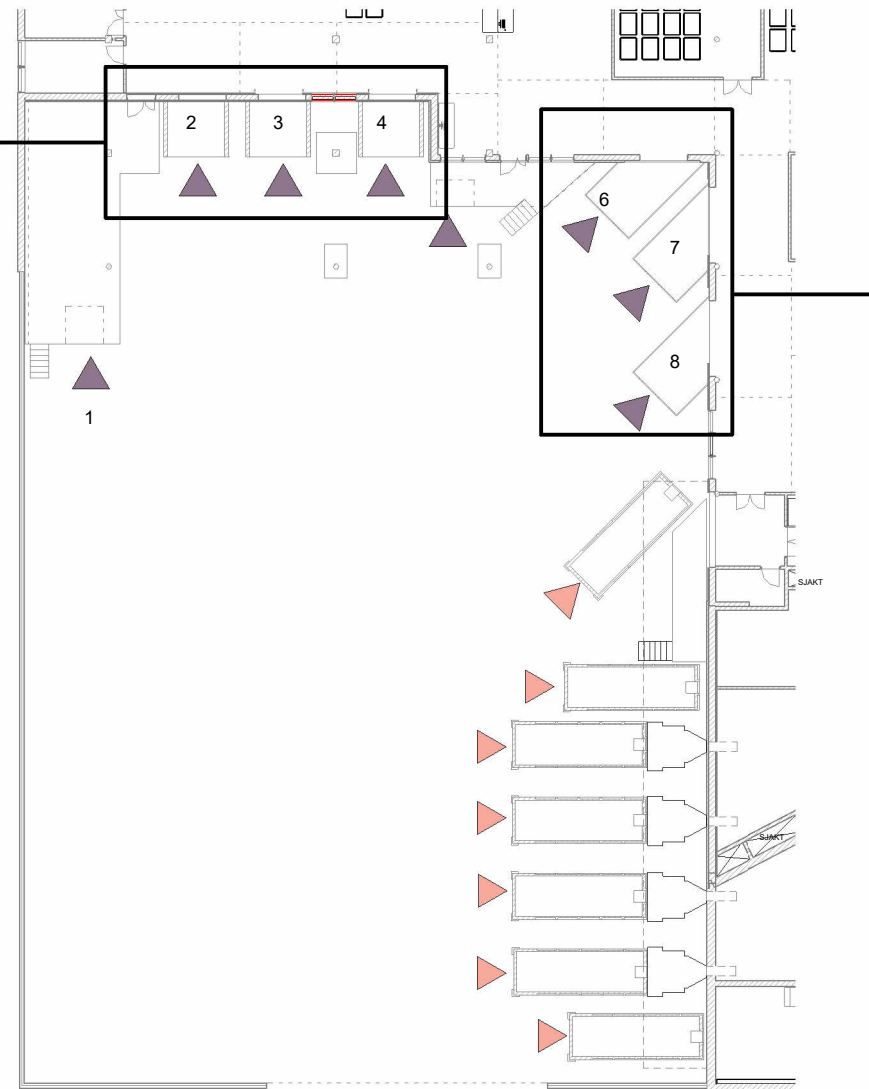

Main properties

- Telescopic lip
- with pedestal side elements
- 60 kN Rated loads up to 60 kN acc. to EN 1398
- 3000 Ordering lengths up to 3000 mm

Loading platform HRT

Loading platform with hydraulic telescopic lip dock leveller acc. to EN 1398 and side elements that can be fitted in front of the hall opening.

Dimensions (mm)

Ordering width	2000, 2100, 2250			
Ordering length	2000	2500	2750	3000
Installation height	650	650	650	650

Work area (mm)

Permissible values up to 12.5% gradient/slope acc. to EN 1398 and with telescopic lip extended. The maximum height adjustment may deviate.

	2000	2100	2250	3000	
Telescopic lip 500	A above level	260	340	370	375
	B below level	345	345	400	395
Telescopic lip 1000	A above level	315	395	430	430
	B below level	410	395	430	420

Pedestal dimensions (mm)

Ramp width	3500			
External length/depth	1985	2485	2735	2985
Ramp height	975 to 1425, for angled arrangement at least 977			

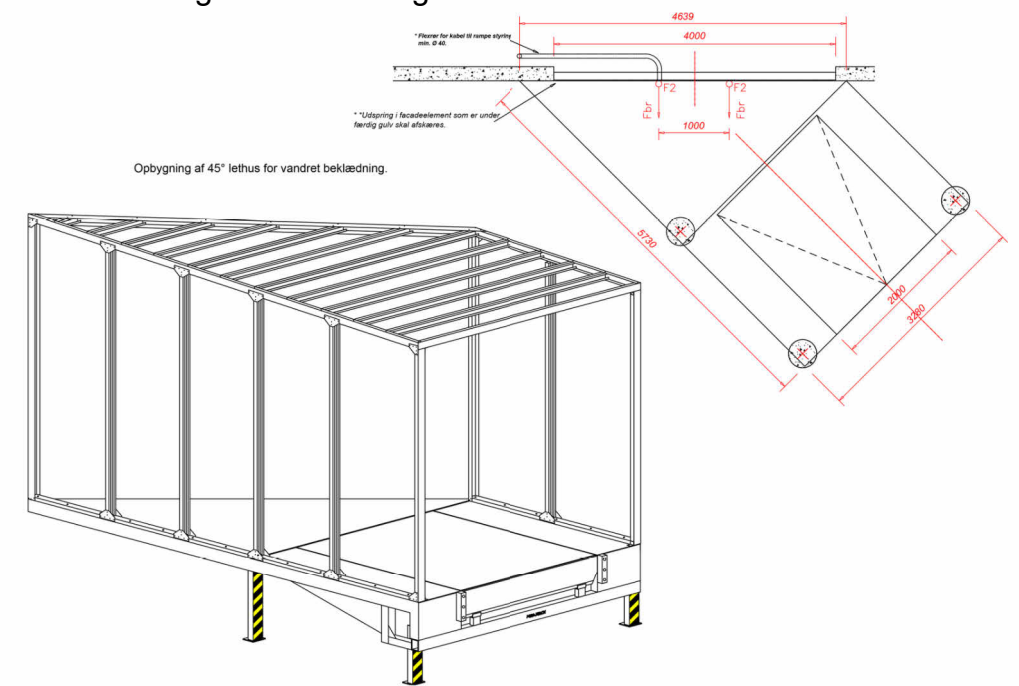

FORELØPIG ILLUSTRASJON

VAREGÅRD Dagslys

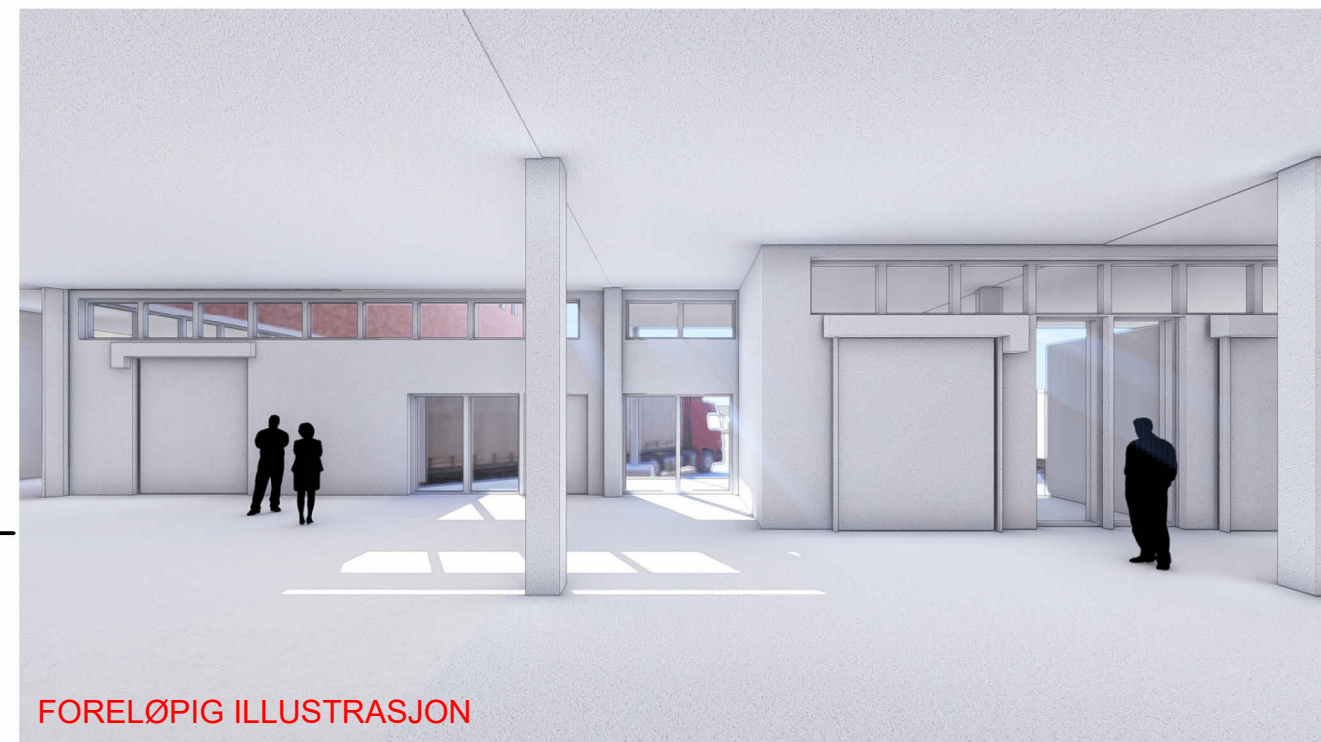
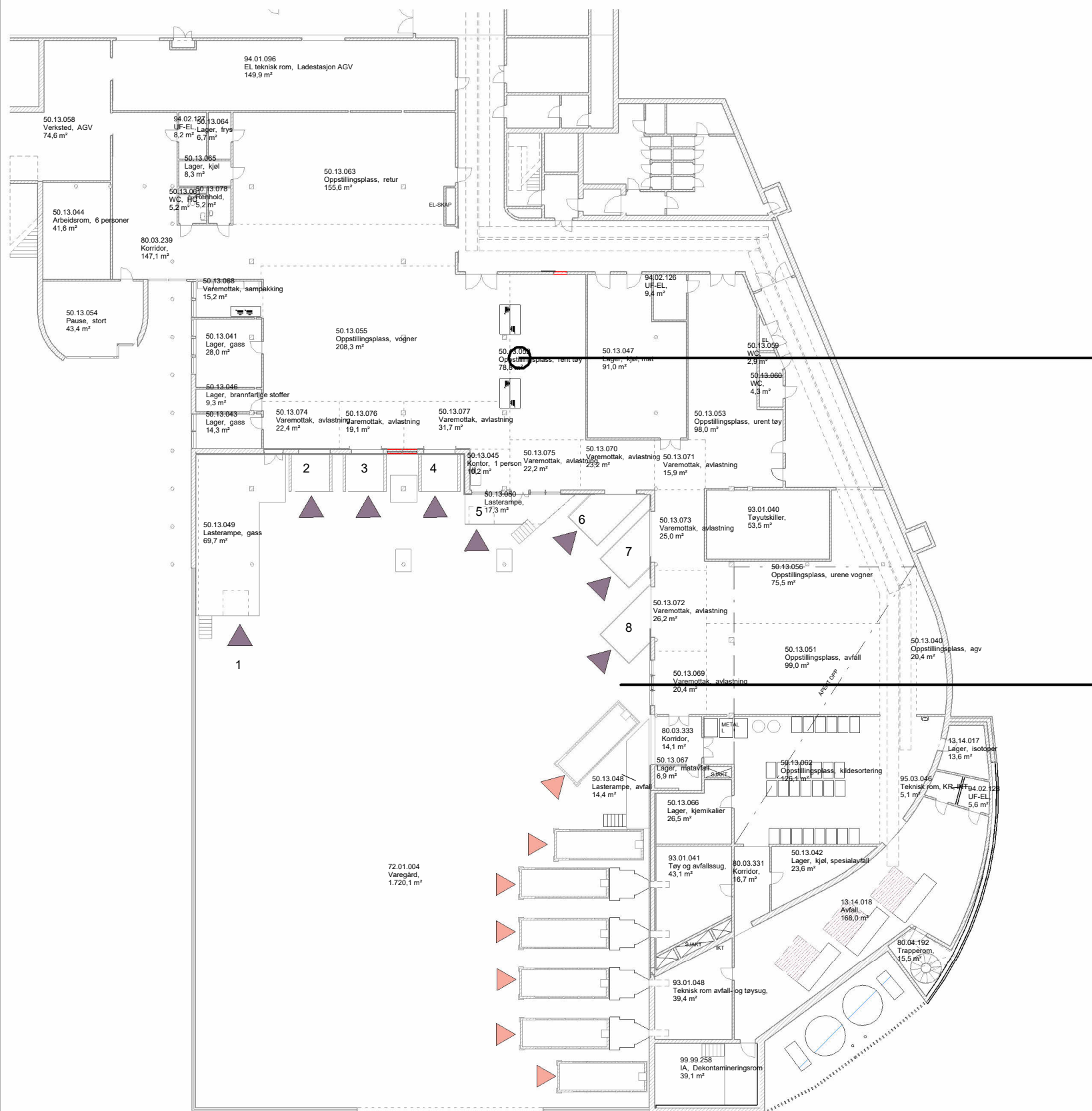

FORELØPIG ILLUSTRASJON

Vinduer plasseres over og mellom porter der det er mulig. Antall og endelig plassering av vinduer er under arbeid.



FORELØPIG ILLUSTRASJON

Vinduer plasseres over og mellom porter der det er mulig. I tillegg plasseres det nye vinduer mot Klaus Torgårds vei der romhøyden gir mulighet. Antall og endelig plassering av vinduer er under arbeid.

VAREGÅRD Snørydding

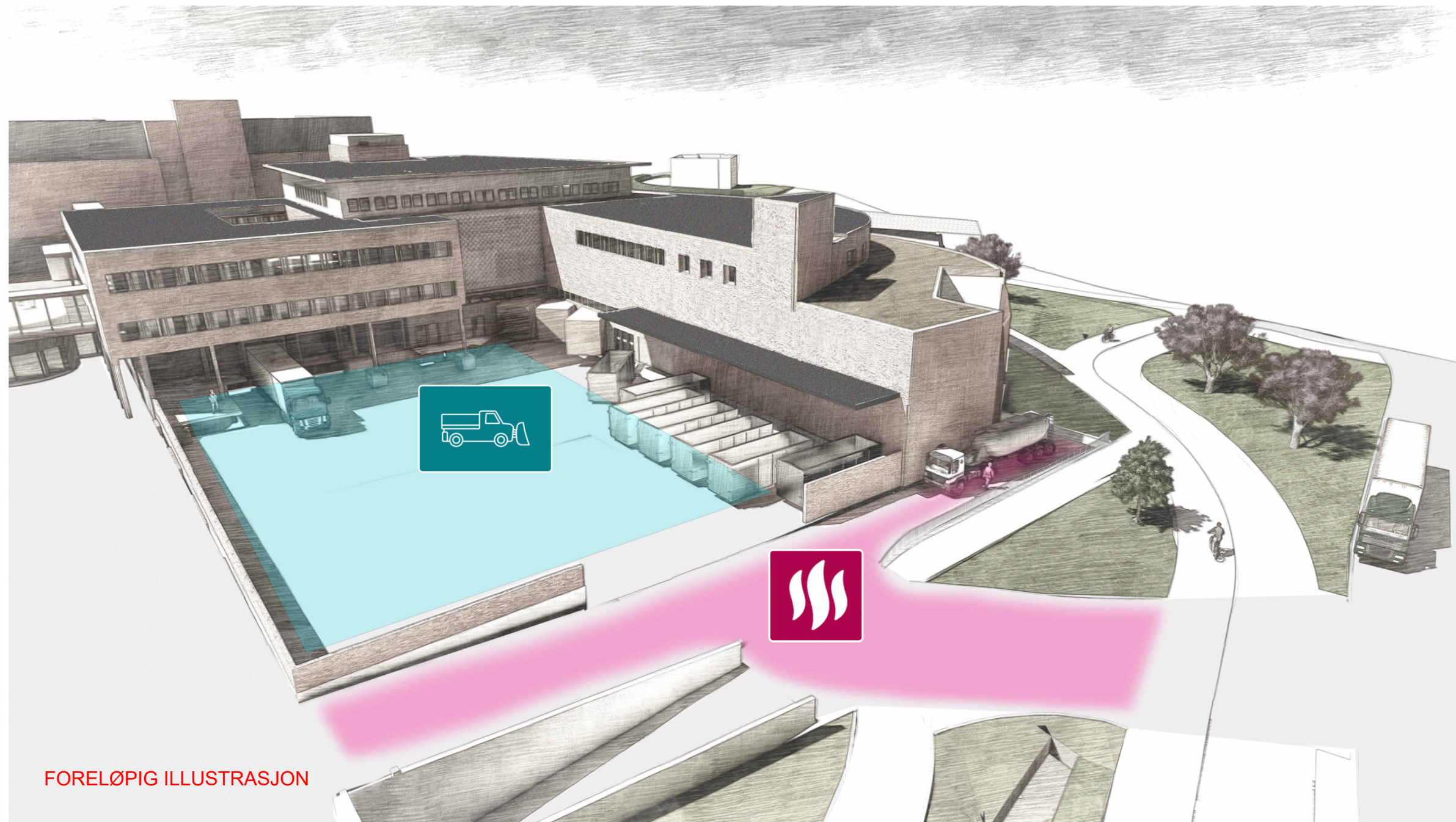

Snø kjøres bort



Snøsmeltanlegg i bakken

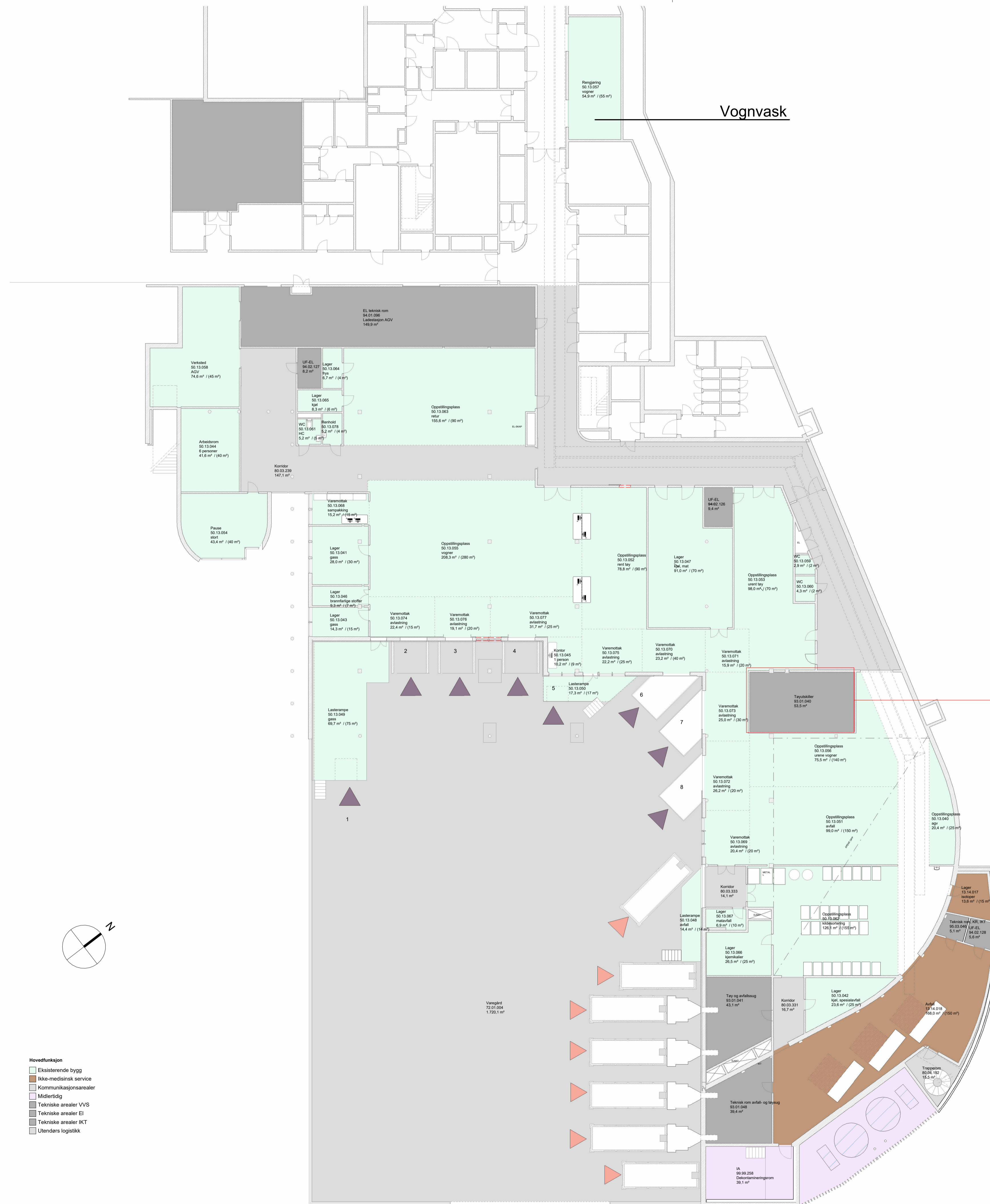

Vognvask

Rommets størrelse og plassering må avklares når leverandør er valgt

- Hovedfunksjon
- Eksisterende bygg
 - Ikke-medisinsk service
 - Kommunikasjonsarealer
 - Midlertidig
 - Tekniske arealer VVS
 - Tekniske arealer EI
 - Tekniske arealer IKT
 - Utendørs logistikk

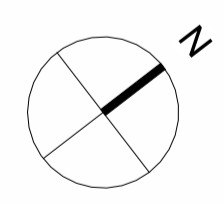

Funksjonsplan Handlingsrom

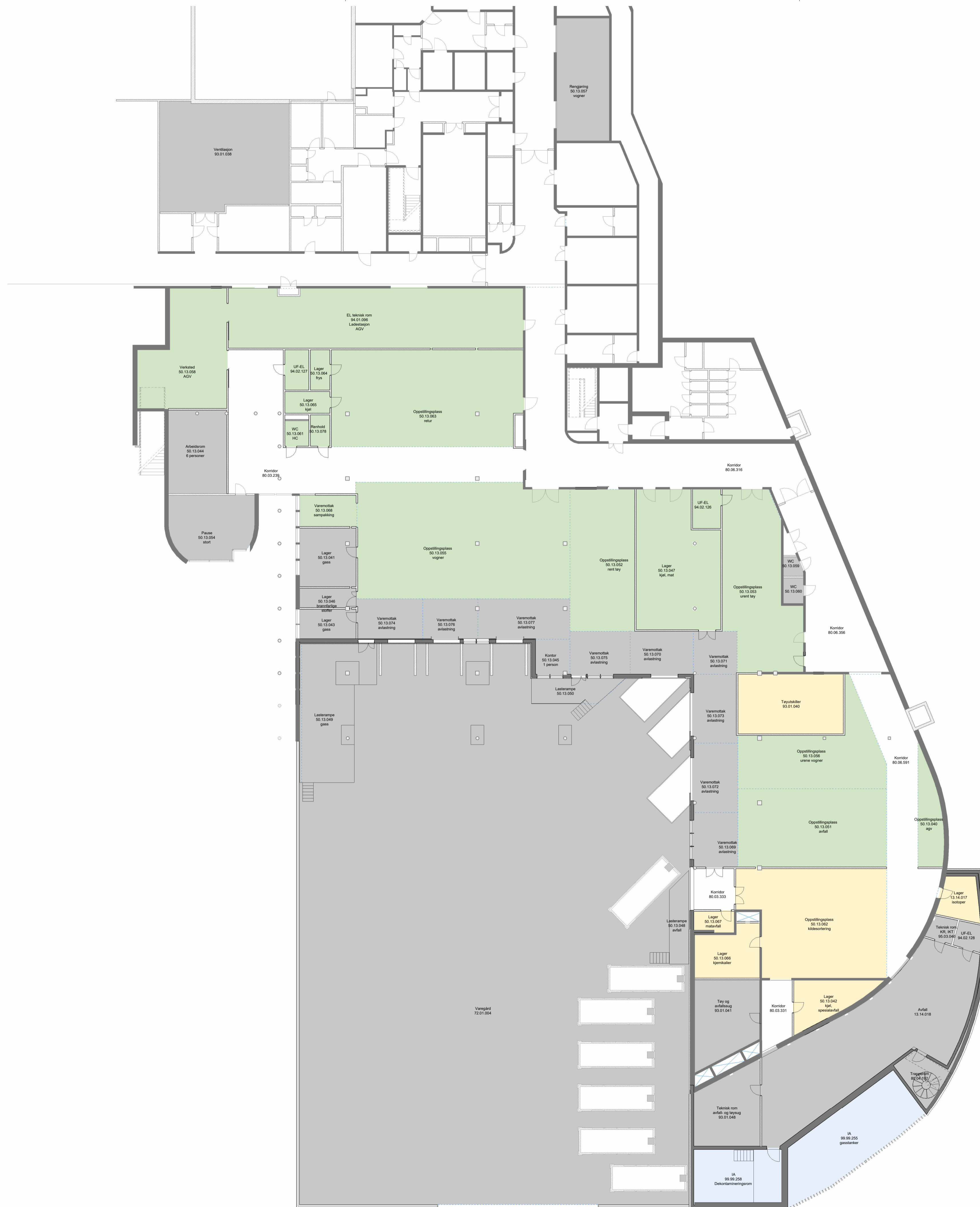

Handlingsrom medvirkning

- Konstruksjoner og rom som er endelig plassert og ikke kan flyttes
- Endringer eller omdisponeringer kan vurderes men får konsekvenser for prosjektet
- Rom som er plassert men kan flyttes uten store konsekvenser

Funksjonsplan AGV Oversikt

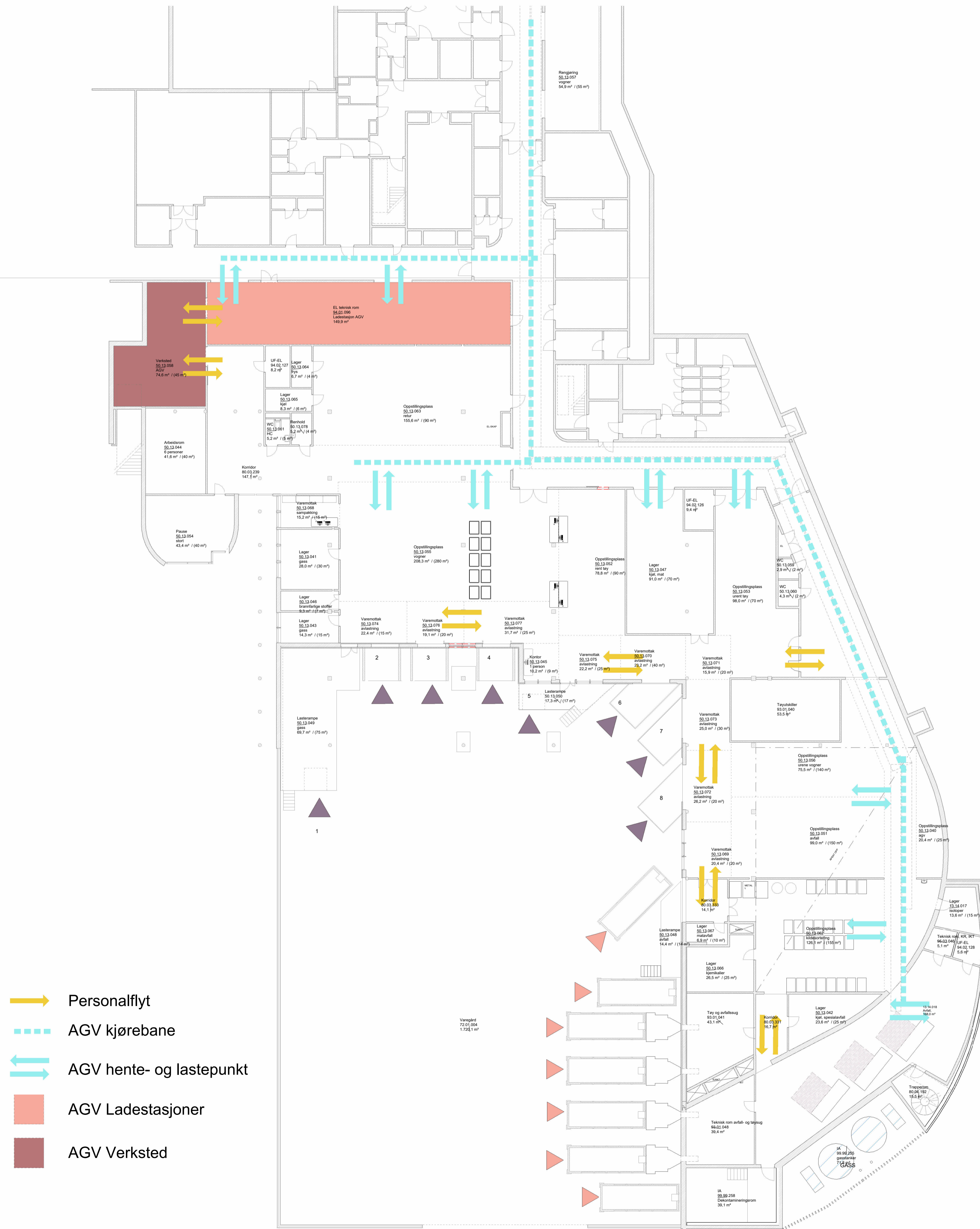

-  Personalflyt
-  AGV kjørebane
-  AGV hente- og lastepunkt
-  AGV Ladestasjoner
-  AGV Verksted

Funksjonsplan mottak VDS - Flyter internt

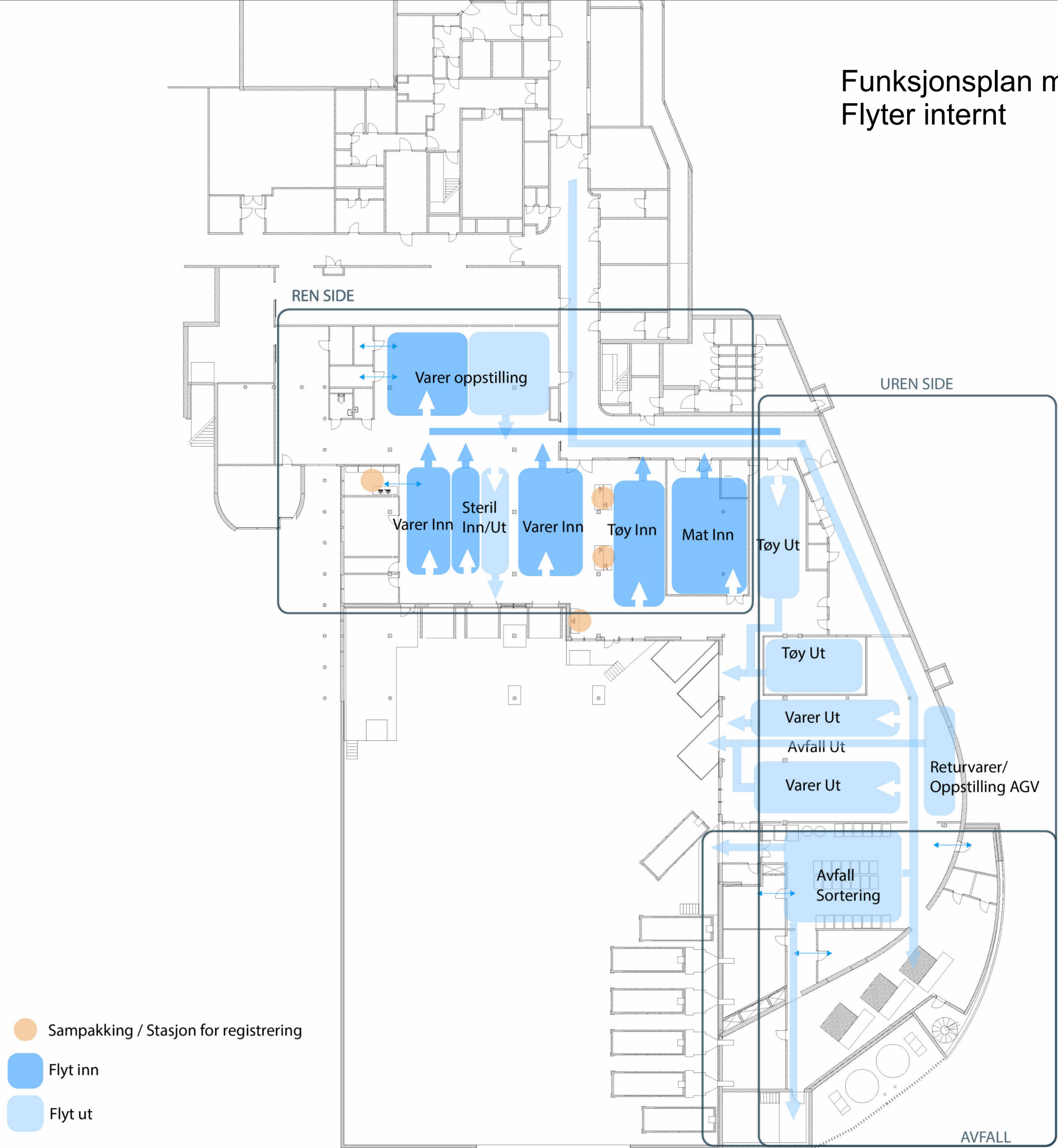

Flytplan mat

- (1) Porthus 7 - Inntransport av matvogner til kjølt rom for videre transport med AGV
- (2) Matvogner uren.

Alternativer for matflyt ren/uren til vurdering.

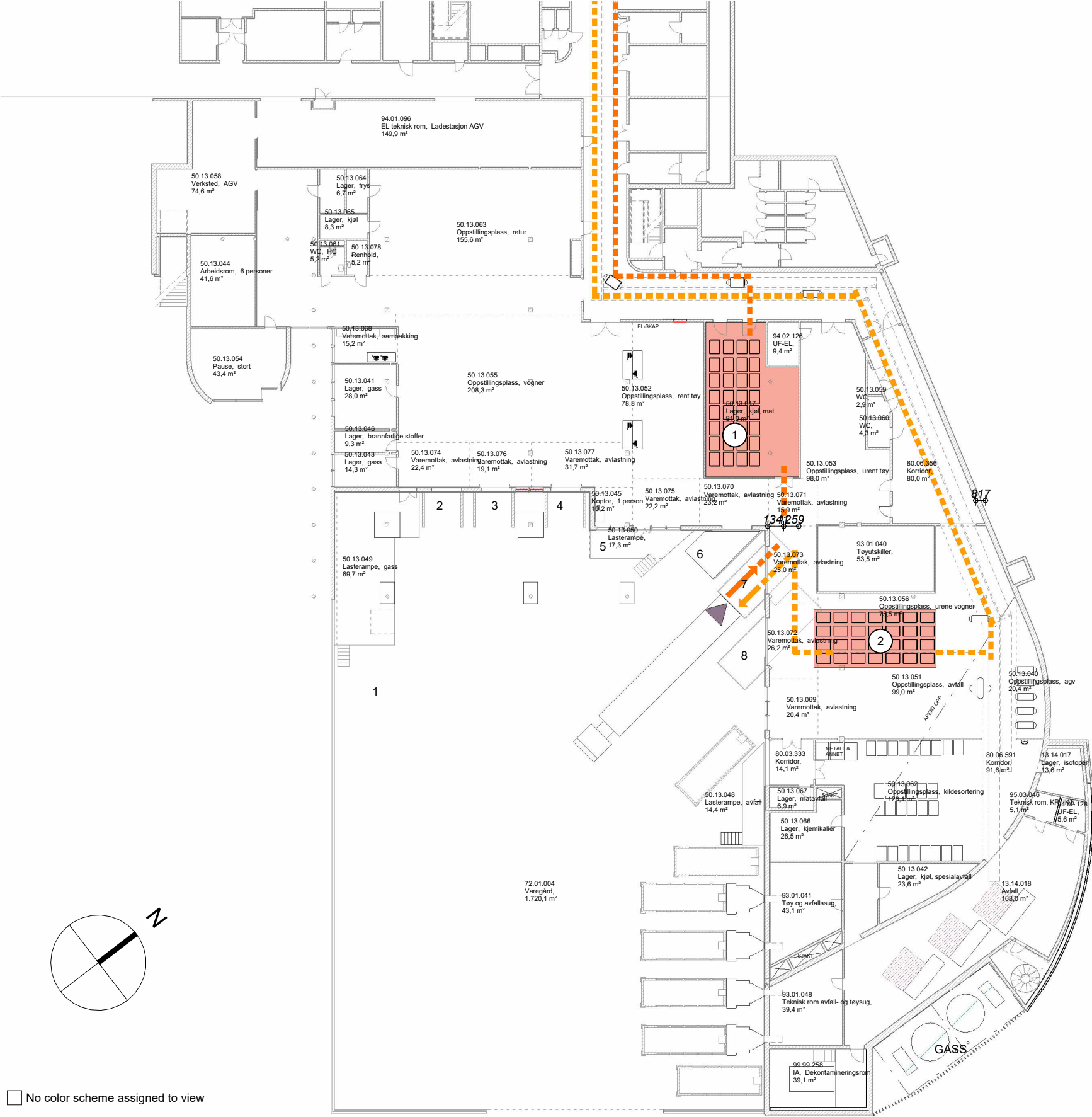

- Annet avfall
- Gass
- Mat ren
- Mat uren
- Papir/Plast
- Restavfall
- Risikoavfall
- Smitteavfall
- Sterilflyt
- Tøy ren
- Tøy uren
- Forbruksvarer
- Pakke-post

No color scheme assigned to view

Flytplan avfall

- (1) Nedkast av avfall fra eksisterende sykehus for fraksjonene papir, restavfall og plast. Avfallssug fra nytt sykehus.
- (2) Kildesortering av avfall
- (3) Matavfall
- (4) Retur og henting av avfall

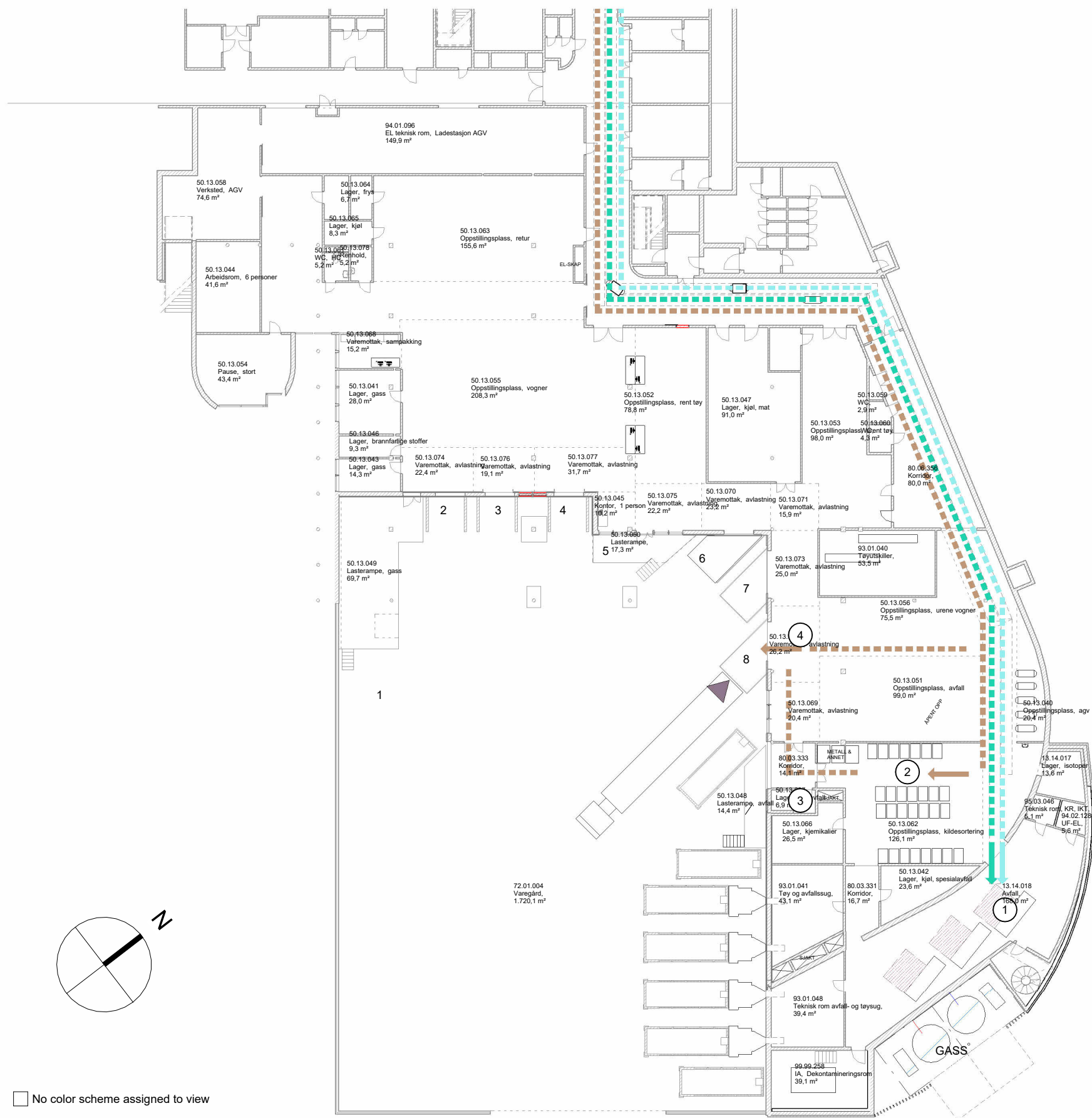

- Annet avfall
- Gass
- Mat ren
- Mat uren
- Papir/Plast
- Restavfall
- Risikoavfall
- Smitteavfall
- Sterilflyt
- Tøy ren
- Tøy uren
- Forbruksvarer
- Pakke-post

□ No color scheme assigned to view

Flytplan risiko- og smitteavfall

- (1) Rom brukes til risiko- og smitteavfall.
Container i rom står på samme nivå som varegård, -1,2 m
- (2) Mulig plassering av container i fremtidig situasjon

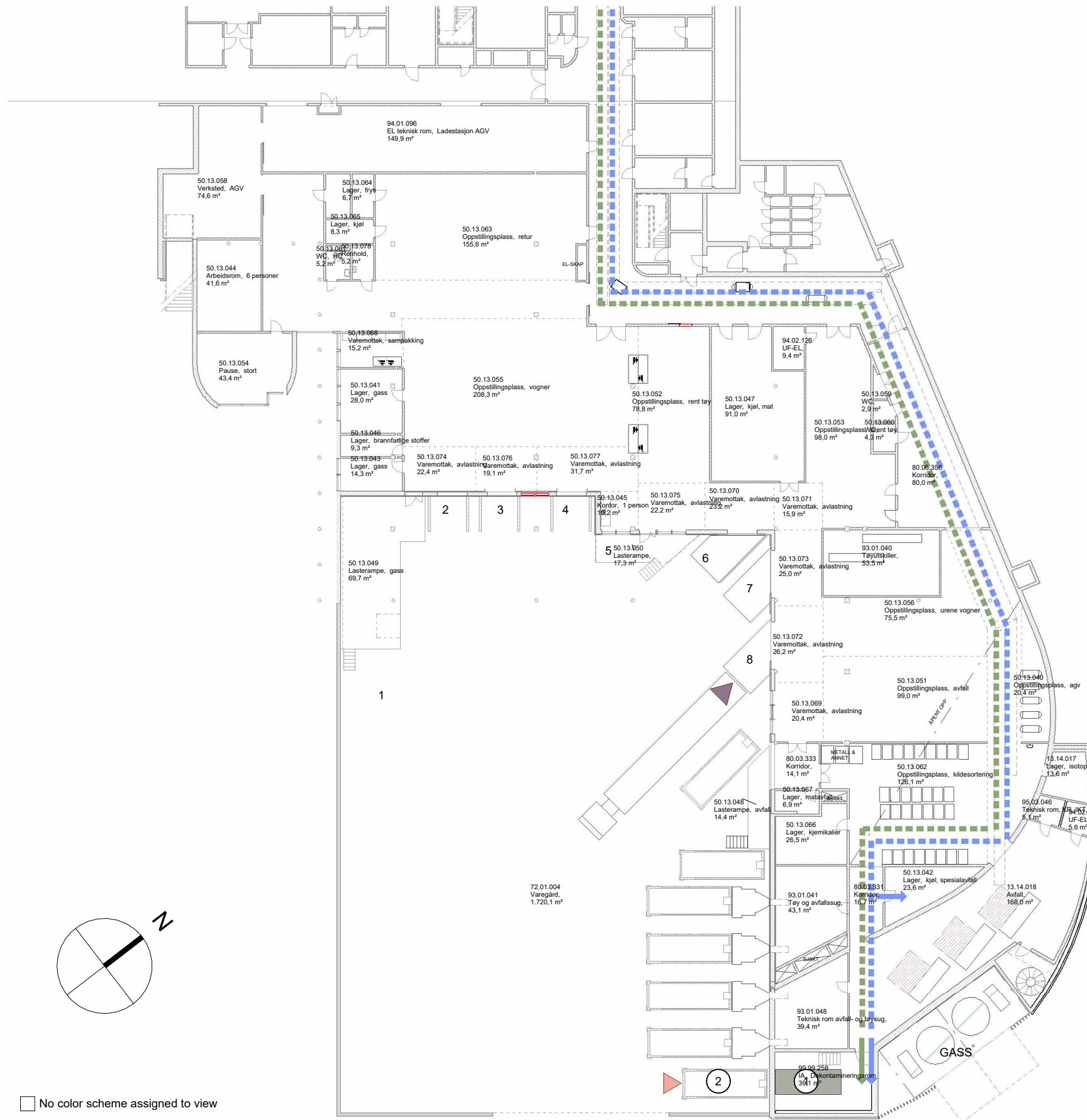

- | | | |
|--|---------------|--|
| | Annet avfall | |
| | Gass | |
| | Mat ren | |
| | Mat uren | |
| | Papir/Plast | |
| | Restavfall | |
| | Risikoavfall | |
| | Smitteavfall | |
| | Sterilflyt | |
| | Tøy ren | |
| | Tøy uren | |
| | Forbruksvarer | |
| | Pakke-post | |

□ No color scheme assigned to view

Flytplan steril

- (1) Flyt steril-lager i E-avsnittet.
- (2) Flyt av transportvogner med prosedyrevogner til bygg J.
- (3) Retur av prosedyrevogner

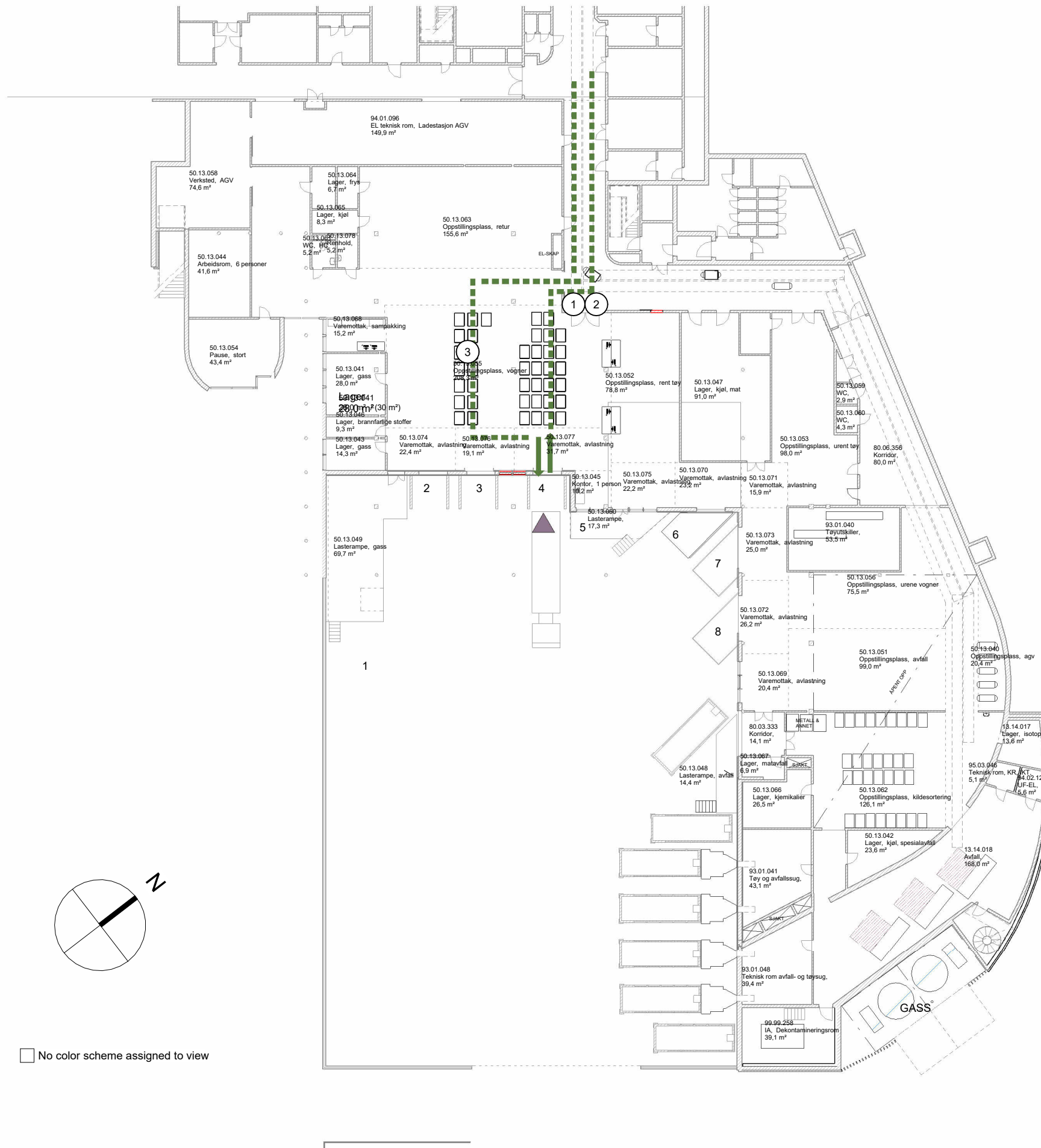

□ No color scheme assigned to view

- | | | |
|--|---------------|--|
| | Annet avfall | |
| | Gass | |
| | Mat ren | |
| | Mat uren | |
| | Papir/Plast | |
| | Restavfall | |
| | Risikoavfall | |
| | Smitteavfall | |
| | Sterilflyt | |
| | Tøy ren | |
| | Tøy uren | |
| | Forbruksvarer | |
| | Pakke-post | |

Flytplan forbruksvarer

- (1) Port 2, 3 eller 4 for varer kan benyttes til forbruksvarer. Oppstillingsareal i nærheten av sampakking og småpakkepost.
- (2) Retur av vogner til FS

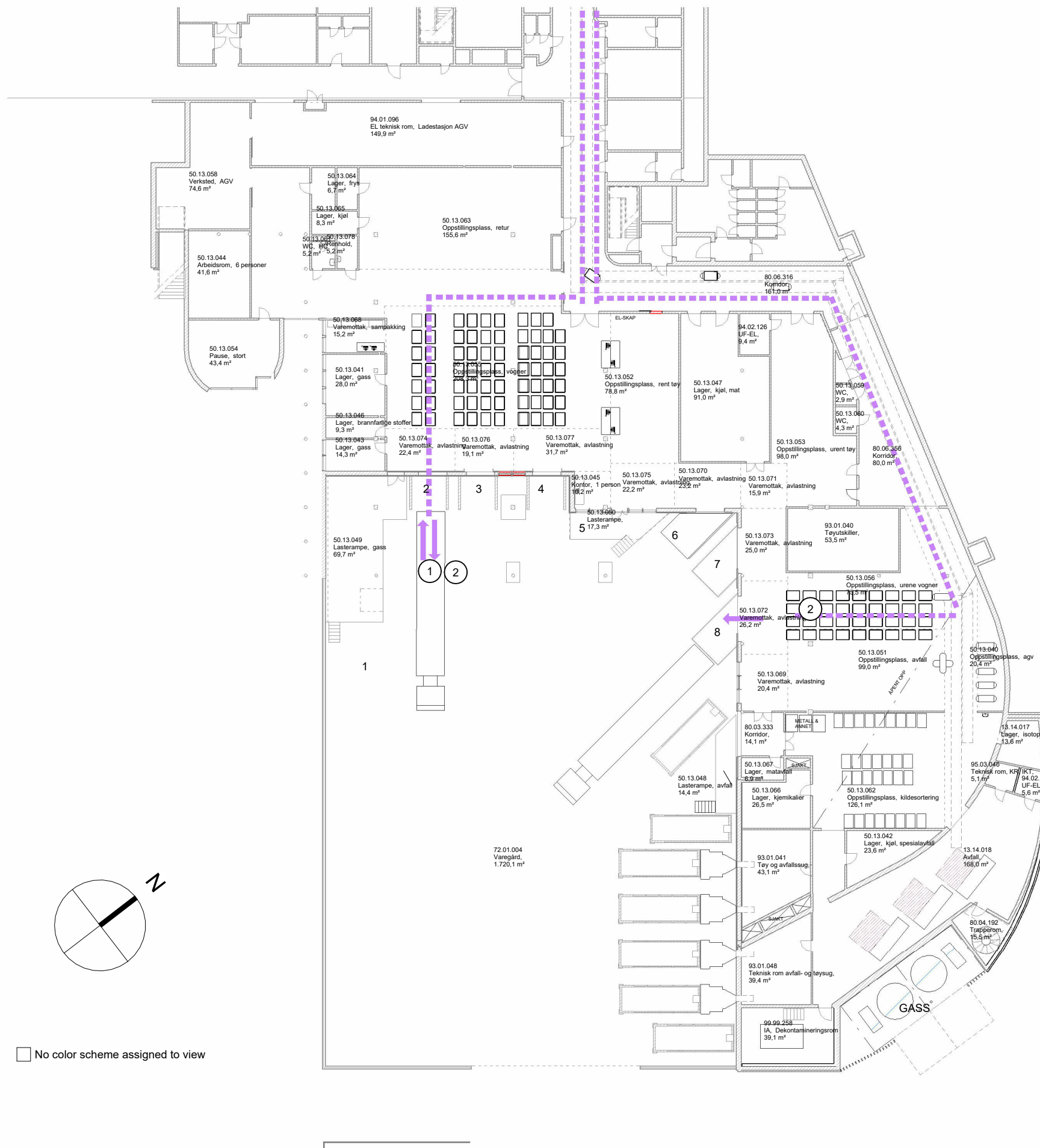

- Annet avfall
- Gass
- Mat ren
- Mat uren
- Papir/Plast
- Restavfall
- Risikoavfall
- Smitteavfall
- Sterilflyt
- Tøy ren
- Tøy uren
- Forbruksvarer
- Pakke-post

□ No color scheme assigned to view

Flytplan gass

- (1) Rampe for gass. Her kan det stilles opp gasspakker. (5 m bred rampe).
- (2) 2 gassrom for rask levering av gassflasker.
- (3) Foreslått flyt inn til sykehus.

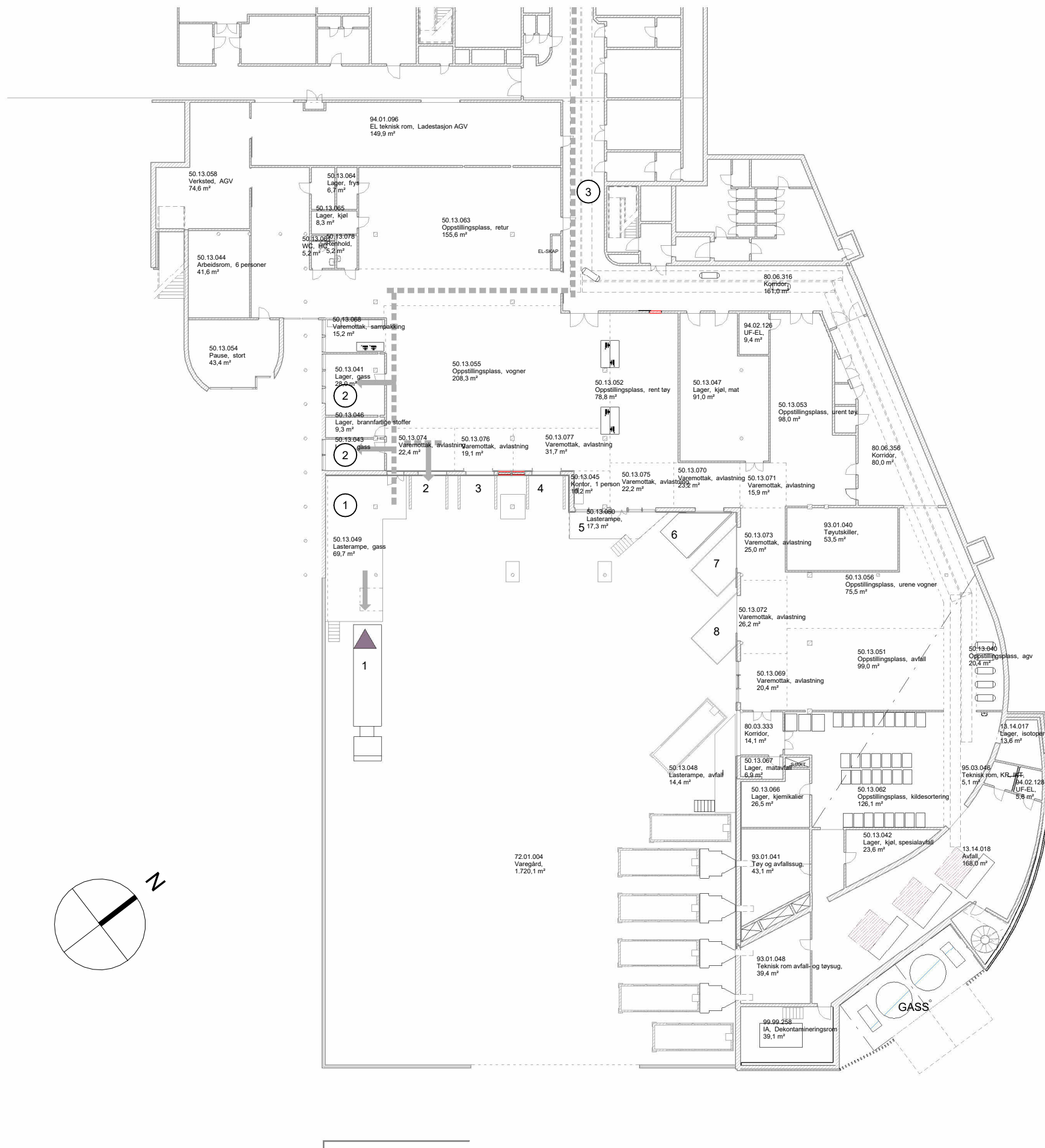

- Annet avfall
- Gass
- Mat ren
- Mat uren
- Papir/Plast
- Restavfall
- Risikoavfall
- Smitteavfall
- Sterilflyt
- Tøy ren
- Tøy uren
- Forbruksvarer
- Pakke-post

Flytplan tøy

- (1) Porthus 7 og 8 kan brukes til tøy både inn og ut. Tøyutskiller tas i bruk fra nytt sykehus. Vogner med urent tøy fra eksisterende sykehus og tomme vogner fra nytt sykehus stilles opp.
- (2) Tøy rent i området for rask inntransport.

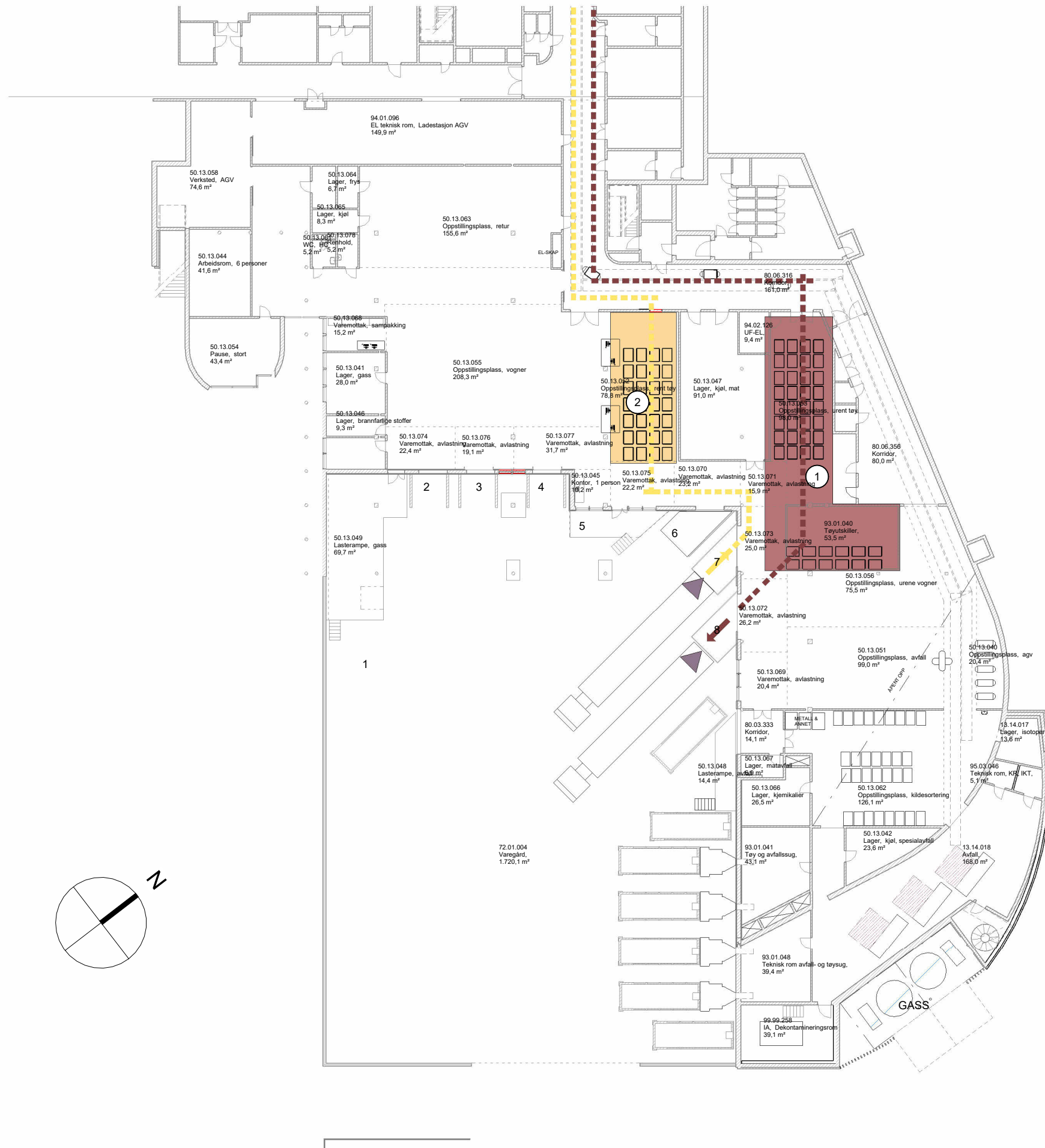

- | | | |
|--|---------------|--|
| | Annet avfall | |
| | Gass | |
| | Mat ren | |
| | Mat uren | |
| | Papir/Plast | |
| | Restavfall | |
| | Risikoavfall | |
| | Smitteavfall | |
| | Sterilflyt | |
| | Tøy ren | |
| | Tøy uren | |
| | Forbruksvarer | |
| | Pakke-post | |